

# Hexagon Socket Set Screws Dog Point

## 六角穴付き止めねじ

## 棒先

JIS B 1177-2007  
ISO 4028-2003  
DIN 915-1980

日本工業規格認証取得工場 認証番号 JQ0307050

### ■六角穴付き止めねじ・棒先の形状寸法

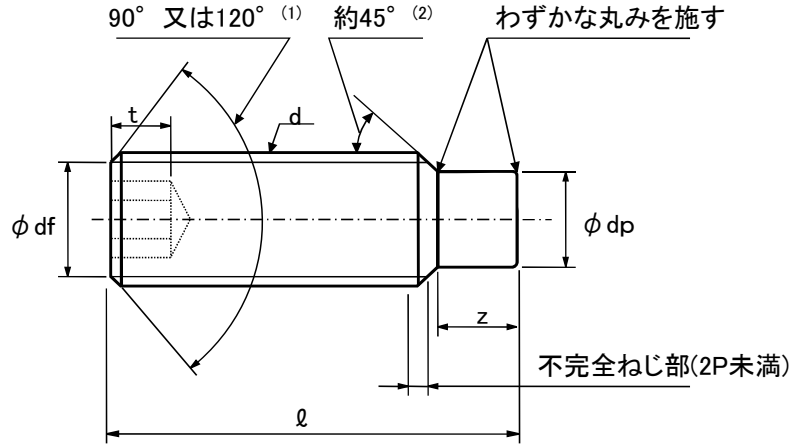
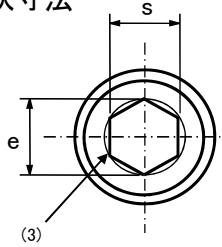

- 注-(1) lが下の表に示す階段状の点線より短いものは、120°の面取りとする。  
 (2) 45°の角度は、おねじの谷の径より下の傾斜部に適用する。  
 (3) 六角穴の口元には、わずかな丸み又は面取りがあってもよい。

単位 mm

ねじの呼び(d)		M1.6 <sup>(6)</sup>	M2	M2.5 (M2.6)	M3	M4	M5	M6	M8	M10	M12	M16 <sup>(6)</sup>	
ねじのピッチ(p)		0.35	0.4	0.45	0.5	0.7	0.8	1	1.25	1.5	1.75	2	
dp	最大	0.80	1.00	1.50	2.00	2.50	3.5	4.0	5.5	7.00	8.50	12.00	
	最小	0.55	0.75	1.25	1.75	2.25	3.2	3.7	5.2	6.64	8.14	11.57	
df	約	ほぼおねじの谷の径											
e	最小	0.809	1.011	1.454	1.733	2.303	2.873	3.443	4.583	5.723	6.863	9.149	
	呼び	0.7	0.9	1.3	1.5	2	2.5	3	4	5	6	8	
s	最大	0.724	0.913	1.300	1.58	2.08	2.58	3.08	4.095	5.14	6.14	8.175	
	最小	0.710	0.887	1.275	1.52	2.02	2.52	3.02	4.020	5.02	6.02	8.025	
t	最小 <sup>(5)</sup> 1欄	0.7	0.8	1.2	1.2	1.5	2	2	3	4	4.8	6.4	
	2欄	1.5	1.7	2	2	2.5	3	3.5	5	6	8	10	
z	短い <sup>(4)</sup> 棒先	最大	0.65	0.75	0.88	1.00	1.25	1.50	1.75	2.25	2.75	3.25	4.3
		最小	0.40	0.50	0.63	0.75	1.00	1.25	1.50	2.00	2.50	3.00	4.0
	長い <sup>(4)</sup> 棒先	最大	1.05	1.25	1.50	1.75	2.25	2.75	3.25	4.3	5.3	6.3	8.36
		最小	0.80	1.00	1.25	1.50	2.00	2.50	3.00	4.0	5.0	6.0	8.00

l			当社製作範囲 と JIS規格範囲 の比較																				
呼び長さ (基準寸法)	最小	最大																					
2	1.8	2.2																					
2.5	2.3	2.7																					
3	2.8	3.2	3	3	3	3																	
4	3.76	4.24	4	4	4	4	4																
5	4.76	5.24	5	5	5	5	5	5															
6	5.76	6.24	6	6	6	6	6	6	6														
8	7.71	8.29	8	8	8	8	8	8	8	8													
10	9.71	10.29																					
12	11.65	12.35																					
16	15.65	16.35																					
20	19.58	20.42																					
25	24.58	25.42																					
30	29.58	30.42																					
35	34.5	35.5																					
40	39.5	40.5																					
45	44.5	45.5																					
50	49.5	50.5																					
55	54.4	55.6																					
60	59.4	60.6																					

### ■仕様

強度区分	45H	A2-21H
材質	合金鋼	XM-7
硬さ	HRC 45-53	-
ねじ精度	6g	6g
部品等級	A	A
表面処理	黒色酸化皮膜+防錆油	光沢処理

注-(4) z欄の“短い棒先”の値は、呼び長さ(l)が、階段状の点線より短いものに、“長い棒先”の値は、その点線より長いものに適用する。

- (5) t (最小) 1欄の値は、呼び長さ(l)が、階段状の点線より短いものに、2欄の値は、その点線より長いものに適用するが、JIS規格範囲外の短寸・長寸品は別による。  
 (6) M1.6及びM16は受注生産。

**[重要]六角穴付き止めねじご使用に際しての注意点**  
 1) 引張荷重を受けるような使い方をしないで下さい。  
 (JIS B 1177及びJIS B 1053による)  
 重大な事故が起こる可能性があります。  
 2) 設計上引張荷重を受けるような使い方をする場合、  
 強度を10.9にしてご使用願います。